

Министерство культуры Забайкальского края  
ГУК «Учебно-методический центр культуры и народного творчества  
Забайкальского края»

**ТРАДИЦИОННАЯ ОДЕЖДА  
СЕМЕЙСКИХ  
ВОСТОЧНОГО ЗАБАЙКАЛЬЯ**

Чита, 2022

**Традиционная одежда семейских Восточного Забайкалья** / сост. Зверева А.Н., отв. за вып. Е.Г. Ерохина. – Чита, ГУК «УМЦКиНТ», 2022 – 35 с., ил.

Пособие посвящено исследованию традиционной одежды семейских на территории Забайкальского края. Рассматриваются предметы костюма, используемые орнаменты, головные уборы, обувь. Материалы адресованы этнографам, фольклористам, руководителям фольклорных коллективов и всем интересующимся видами традиционного русского костюма.

## **Содержание**

ПРЕДИСЛОВИЕ .....	4
ТКАНИ И ЦВЕТОВАЯ ГАММА КОСТЮМА .....	6
ЖЕНСКАЯ ОДЕЖДА .....	7
Женская одежда с. Урлук Красночичкойского района .....	9
Женская одежда с. Архангельское Красночичкойского района .....	12
Женская одежда с. Красный Чикой Красночичкойского района .....	15
Женская одежда с. Малоархангельское Красночичкойского района (современный комплекс) .....	18
Женская одежда с. Укыр Красночичкойского района .....	19
Женская одежда с. Дешулан Улётовского района .....	22
Женская одежда с. Новосалия Улётовского района .....	24
Женская одежда с. Былыра Кыринского района .....	25
МУЖСКАЯ ОДЕЖДА .....	27
Мужская одежда с. Урлук Красночичкойский район .....	28
Мужская одежда с. Архангельское Красночичкойского района .....	29
Мужская одежда с. Красный Чикой Красночичкойский район .....	30
Мужская одежда с. Дешулан Улётовского района .....	32
ЗАКЛЮЧЕНИЕ .....	33
СПИСОК ИСПОЛЬЗОВАННОЙ ЛИТЕРАТУРЫ .....	34

## ПРЕДИСЛОВИЕ

Изучение этнической традиции позволяет исследовать наследие архаичных форм культуры в целом. Стоит отметить, что наследие, как некоторая часть культуры народа, воспринятая от предшествующих поколений, это не только материальные объекты, но и их символическое, духовное, ценностное содержание. Одной из форм этого наследия является традиционная одежда (или костюм).

Традиционный костюм – это концентрированное выражение тенденций развития культуры и общества. Это понятие, включает в себя всё, что искусственно изменяет облик человека: одежда, головной убор, обувь, причёска, украшения. Элементы костюма позволяют четко определить и понять эстетические, социальные нормы, поведенческие стереотипы, традиции, обычаи народа.

Самобытной и уникальной является традиционная одежда этноконфессиональной группы русского населения «семейских», объединяющая в себе традиции северных и центральных районов России, некоторые элементы польского, белорусского и украинских костюмов (гачи, шаровары, ношение «корольков», т.е. бус) . «Имеются в семейской одежде и южнорусские черты: бисерные украшения, девичий косник, налобная бисерная повязка, дутые бусы, яркие ткани, украшение цветами (живыми и искусственными) и птичьими перьями.» – отмечала в своих трудах Г.С. Маслова. Созданию костюма семейских способствовали основные эстетические идеалы староверов: представление о красоте и гармонии в природе, любовь к иконе, опрятности.

Одежда семейских функционально подразделялась на праздничную, погребальную, молельную, обыденную и обрядовую. В обрядовых костюмах и их компонентах сохранялась связь с магической символикой [7, с.147-155]

Семейские Забайкалья – это потомки старообрядческих родов, поселённые по велению императрицы Екатерины Великой в середине XVIII века «за Байкал-море» из пределов Польши [9, с.5]. Сосланные в Забайкалье,

они жили обособленно: строили церкви, сохраняли обряды и обычаи. Их история тесно связана с церковным расколом XVII в.

Переселявшиеся в Забайкалье старообрядцы были сгруппированы в несколько партий по 150-200 человек в каждой, вместе с жёнами и детьми. В настоящее время учёные склонны считать, что небольшая группа старообрядцев попала в Забайкалье уже после «первой выгонки» из Ветки и Стародубья в 1735г. Основная же партия переселилась на территорию Восточной Сибири и Забайкалья после «второй выгонки» 1764 г.

Староверы Забайкалья не обойдены вниманием историков и этнографов, фольклористов и лингвистов. Ими интересуются антропологи, биологи и медики. О них написаны десятки статей и книг. Актуальность изучения архаичных форм костюма, сохранившихся в Забайкалье, подчеркивает в своих исследованиях С.Г. Кузнецова. Комплексное изучение традиционной культуры семейских Восточного Забайкалья представлено в трудах Зенковой Т.М.

В начале XXI в. проживание потомков семейских-старообрядцев отмечается на территории Красночикийского, Хилокского, Петровск-Забайкальского, Кыринского, Улётовского, Читинского районов Забайкальского края. Определить их численность очень трудно, поскольку в переписях они отдельно не отражаются.

В пособии использованы материалы фольклорно-этнографических экспедиций ГУК «Учебно-методический центр культуры и народного творчества Забайкальского края» и автора разных лет (1990-2020 гг.) по компактным местам проживания семейских в Забайкальском края: представлены женские и мужские костюмы Красночикийского, Улётовского, Кыринского районов, их разнообразие и локальные отличительные особенности.

*Выражаем огромную благодарность Васильевой Наталье Егоровне и Некрасовой Ольге Григорьевне за оказанную помощь при написании данного сборника.*

## ТКАНИ И ЦВЕТОВАЯ ГАММА КОСТЮМА

Подлинный традиционный костюм представляет собой художественную систему, объединяющую все стилевые признаки. Взаимосвязь цвета, формы, декора, понятия об удобстве, представления о красоте составляет на общем фоне гармоничность комплекса одежды.

Традиционная одежда семейских изготавливалась из привозных китайских (даба – далемба, бурс, чесуча, камка, канфа, бархат), русских и европейских (плис, кашемир, ситец, гарус, гродетур, левантин, тафта, канифас, миткаль, бумазея) тканей. В будние дни носили одежду из простых тканей (ситец, сатин), а в праздники позволяли себе надеть шелковую рубаху, кашемировый или кубовый сарафан с яркими узорами. Нижнее бельё шилось из домотканного холста. Традиционная технология ткачества позволяла изготавливать ткани для одежды из растений – волокон конопли, льна, крапивы. В связи с суровыми климатическими условиями в комплекс одежды семейских входили: штаны, шубы, платки, теплые вязаные носки и т.д., в изготовлении которых использовались природные материалы: шкуры животных (кожа), меха (шерсть).

От проживающих на этой же территории сибиряков (другая группа русского населения) семейских отличала яркость, контрастность, насыщенность, нарядность тканей. На элементах одежды преобладали оттенки красного (брусничный, алый, багряный, огненный), синего, зелёного цветов, белые и желтоватые цвета бисера и жемчуга, золотые нити на головных уборах и украшениях. Забелина Е.Е. рассказывала: *«сарафан если с чёрной зямлей, запан что б был красной зямлей, рубаха что б была синяя иль зелёная зямля»*. (ред: «земля» – основной фон ткани). Стремление к идеалу женской красоты выражается созданием объёма в одежде: наличие сборок по рукавам, на подоле и других частях. Идеал красоты оценивался наполненностью здоровьем, т.е. пышностью форм тела.

## ЖЕНСКАЯ ОДЕЖДА

Женский комплекс традиционной одежды относится к так называемому сарафанному комплексу русской одежды рубежа XVII-XVIII вв., обязательными атрибутами которого является рубаха, сарафан, фартук («запан», «запон») традиционного кроя из ярких и контрастных по цвету тканей. Костюм дополнялся длинным тканым поясом с узором.

Порядок одевания костюма имеет свою традиционную последовательность, которую отмечают исследователи фольклора в разных селах. Так, в первую очередь, надевают рубаху (могло быть несколько рубах одновременно), затем поверх рубахи надевают сарафан, кушак (пояс), запон (фартук), жарёлок с гайтаном, монисты (бусы), головной убор (при наличии), чулки, чирки.

Женская рубаха состоит из двух частей: верхняя – «чехлик», нижняя – «станушка», «стануха». Для верхней части традиционно используются более дорогие и красивые ткани яркой расцветки. Для нижней части – более дешевую.

Сарафаны шили двух типов: косоклинный и прямой. Прямой выкраивался из прямых полотнищ ткани, собирающихся в складки и пришитых к ляжкам. Косоклинный сарафан изготавливался из двух прямых полотнищ и двух «клиньев», вставленных по бокам.

Сверху сарафан подвязывался домотканым из цветных нитей поясом – «кушаком». Ходить без пояса для человека русской традиции считается грешно. Испокон веков известна поговорка о непослушном и распустившемся человеке, что он «распоясался», то есть потерял пояс. А по сведениям некоторых носителей традиционной культуры без пояса ходили «поселенцы», которые пришли в деревню позже и из других городов. За счет различия культур их поселяли на окраине деревне, отчего они и получили такое название. Как в будние дни, так и в праздники носили запоны – фартуки. Крой фартука состоял из верхней и нижней частей, которые собирались у пояса и у лямок в мелкие складки. Для украшения женщины и

девушки носили серьги, множество нитей бус (монисты) из янтаря, «жемчуга» (речного жемчуга), стекла. Одним из отличительных украшений является «жарёлок» - ожерелье, шейное украшение, плотно застёгивающееся пуговицей или завязывающееся гайтаном на шее. Вышивался речным жемчугом и «гагатками» (пластины из чёрного камня агата) по красной ткани. Красный цвет ткани можно объяснить его обережными свойствами.

До замужества заплетали одну косу, спускающуюся вдоль позвоночника. Маленьким девочкам косу подвязывали отрывным лоскутком ткани. По мере взросления, а именно с наступлением брачного возраста, коса украшалась атласными лентами, на голову надевался девичий головной убор – пояска. Пояска имела разные формы. В некоторых сёлах она была трапециевидной, в некоторых закруглённой или угловатой. Однако она имела общие черты: изготавливалась на бархатной основе, украшалась вышивкой из «жемчуга» и стекла. Поскольку девочки и девушки изготавливали одежду самостоятельно, то по её качеству судили о мастерстве будущей жены. Наличие в комплексе сложного и многосоставного головного убора – кички – определяет социальный статус «мужней жены», женщины. Праздничный головной убор состоит из нескольких предметов: кички, позатыльника, пояски, кокошника, платка. Кичка – своеобразный каркас головного убора, шилась из тёмной хлопчатобумажной ткани, стягивалась на шнурок вокруг головы. Позатыльник (назатыльник) повязывается сзади на затылке; для изготовления его основы использовали бархат, для вышивки – бисер, позумент, вышивку, перламутр. Пояска покрывает очелье кички, украшается бисером, перламутром. Кокошник шьётся в виде чехда на кичку в соответствующей форме из ярких дорогих тканей – бархат, шёлк, атлас и украшается вышивкой. Между пояской и кокошником повязывается сложенный полосой платок. Молодухи покрывали кичку атласной или кашемировой шалью, старые женщины – простым кустом материи.

Важным наполнением женского наряда были украшения: монисты (ожерелье из янтаря, речного жемчуга, перламутра, иногда стекла), жарелок



(шейное украшение). Зачастую серьги, кольца, броши, запонки для ворота рубах из простого металла с вставками из стекла изготавливались самостоятельно. Серебряные, реже золотые, украшения приобретались в магазине. Другим дополнением женского костюма был съёмный карман, который носили у пояса под фартуком. В холодное время года женщины носили курмушки (короткая куртка из чёрного плиса, расклешённая к низу), меховые шубки с воротом, бекеши и стёганные халаты [11].

В целом, традиционная одежда семейских Восточного Забайкалья выполняла ряд функций: скрывала тело, делала фигуру конусообразной и пышной, подчеркивала социальный статус, оберегала.

## **Женская одежда с.Урлук Красночикойского района**

*Рис.1 Женский костюм с.Урлук  
Красночикойского района. Фото из личного  
архива автора*

Село Урлук расположено на левом берегу р.Урлук, в западной части Красночикойского района, в 89 км. от районного центра – с. Красный Чикой. Основано в 1720-х гг. сибиряками-охотниками. К концу XVIII в. сюда переселились семейские-старообрядцы.

Рубаха составная, выполнена из ткани нежного персикового цвета, с отложным воротником, с кокеткой на спине и груди. Отложной воротник. Планка, оформляющая грудной разрез, застёгивается на пуговицы. Рукав свободного кроя, длиной  $\frac{1}{2}$  с ластовицей, имеет сборки у плеча и выше линии локтя. Складки на рубахи прострочены поперечными швами. Манжет украшен зигзагообразной строчкой, выполненной на швейной машинке. Оборка рукава – присборенная.



Сарафан прямого кроя темно-коричневого цвета с цветочным рисунком.. На спине имеет мелкие защипы. Проймы и вырез обшиты контрастной тканью красного цвета.

По подолу сарафана имеют место быть атласные ленты. Однако, согласно воспоминаниям старожиллов, с возрастом количество лент уменьшается, а пожилые женщины не используют лент вообще.

Запон изготовлен из ткани красного цвета с абстрактным геометрическим принтом. Верхняя часть – нагрудник – собирается на тесёмку, продёрнутую через подгиб в ткани, украшен файборой по верхней линии. Встречаются варианты с поперечными складками по подолу шириной около 0,5 см. Примечательно, что на талии он закрепляется узлом под грудью, а не на спине, как обычно принято.

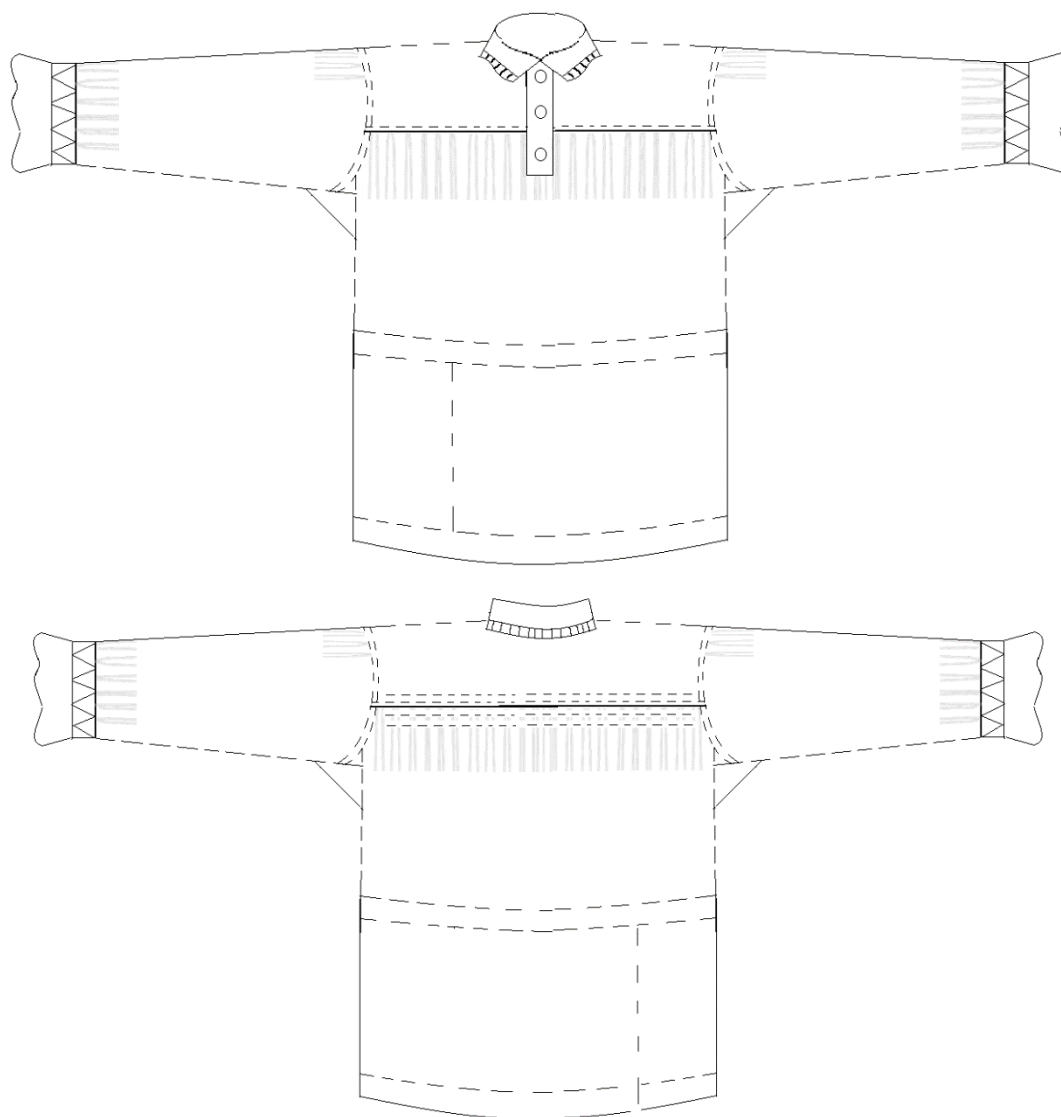

*Рис.2 Рубаха женская с.Урлук*

На голове носили платки, по способу повязывания которых определялся социальный статус. Так женщины повязывали платки на затылке, девушки чаще были простоволосые (без головного убора)

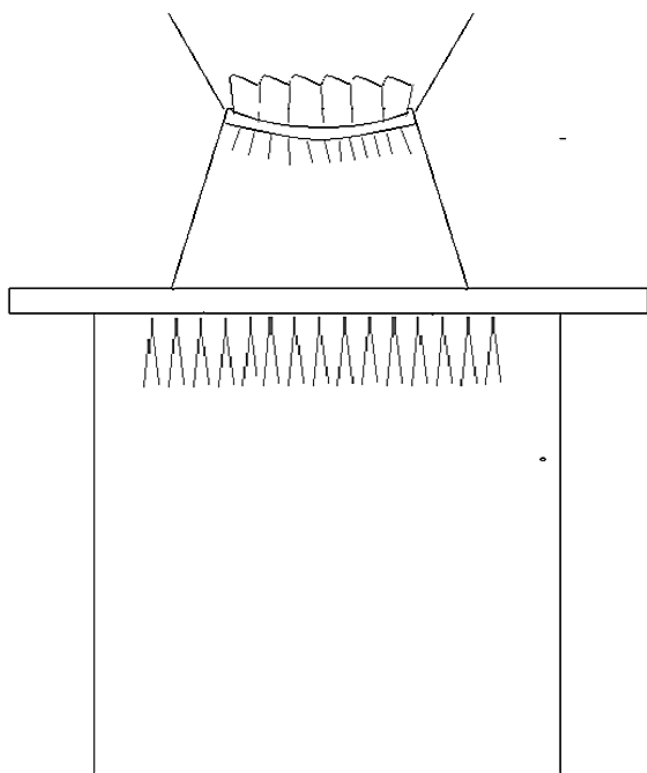
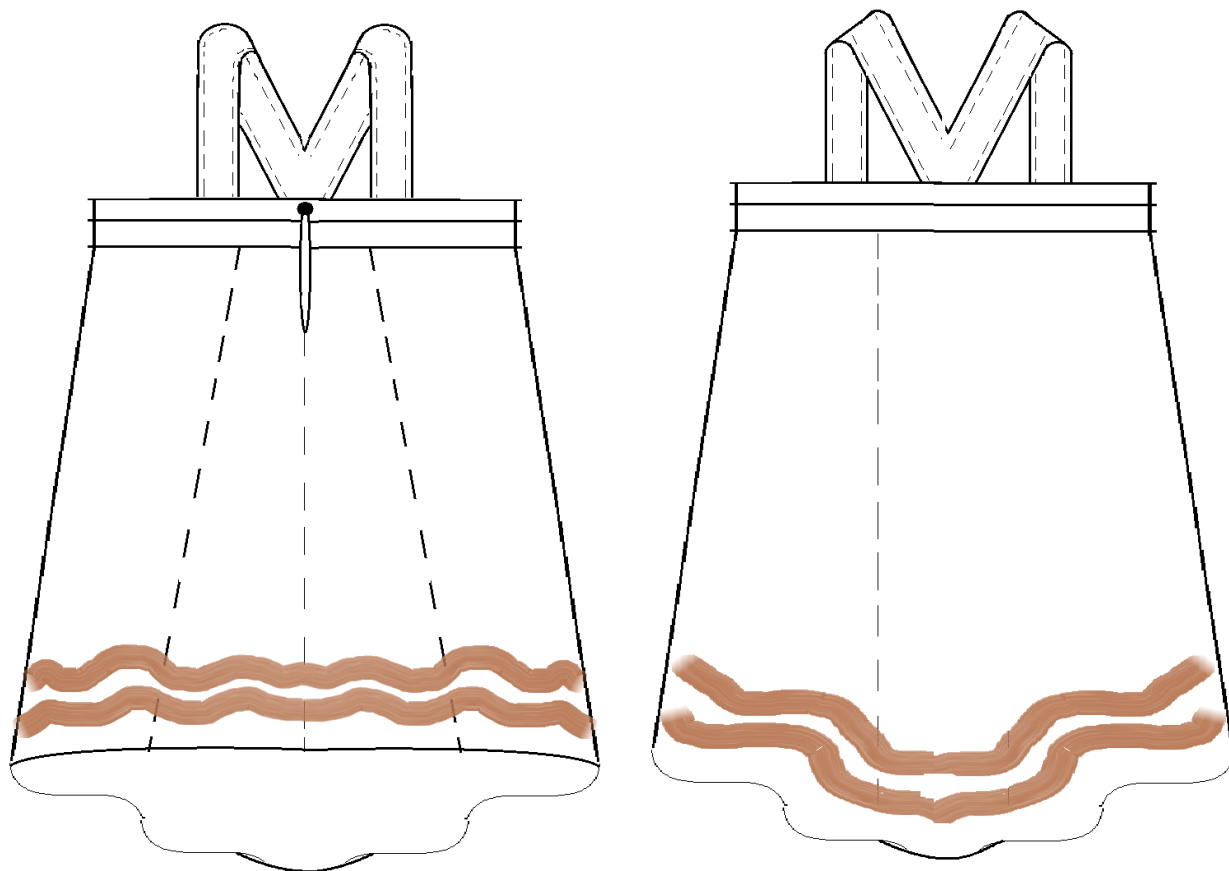

*Рис.3 Сарафан с.Урлук.*  
*Вид спереди, вид сзади*

*Рис.4 Запон с.Урлук*

## Женская одежда с.Архангельское Красночикойского района

Село Архангельское, или Кочён (Кочон, Качён), расположено на реке Чикой, напротив с.Красный Чикой. Название «Кочён» более употребимо, а местные жители объясняют его по-разному. Одни утверждают, что местность была заболочена, с кочками, и как бы качалась под ногами. Другие говорят, что название произошло от слова «кочевать», т.е. переселяться[12, с.8-9]. Первые его жители, а именно старообрядцы, поселились здесь, на левом берегу р.Чикой, в 1737 г.

Традиционный комплекс женской одежды состоит здесь из тех же элементов: рубаха, сарафан, кушак, запон, головной убор, чулки, чарки. Однако, отличается способом раскраивания.

В данном комплексе стоит отметить пояску, снизанную из бисера и нашитую на полосу из материи – девичий головной убор. Девочки малолетнего возраста носили налобные пояски (расшитые бисером ленты). Замужние женщины носили кички и украшение из лент, ниспадающих по спине



*Рис.5 Девичья пояска с.Архангельское. Фото из архива ГУК «УМЦКиНТ»*



*Рис.6 Одежда замужней женщины с.Архангельское Красночикойского района. Фото из архива ГУК «УМЦКиНТ»*

Рубаха поликовая с ластовицей с воротником «стоечкой». Глубокий разрез на передней части рубахи застёгивается на пуговицу, прикреплённую к стойке. Рукава прямые. На прямых поликах, присборенных у горловины, имеются три поперечные складки в местах соединения с рукавом рубахи. Здесь же характерно соединение рукавов рубахи, поликов и основного полотнища с помощью «расшивки» - соединительного шва, выполненного цветными нитями.

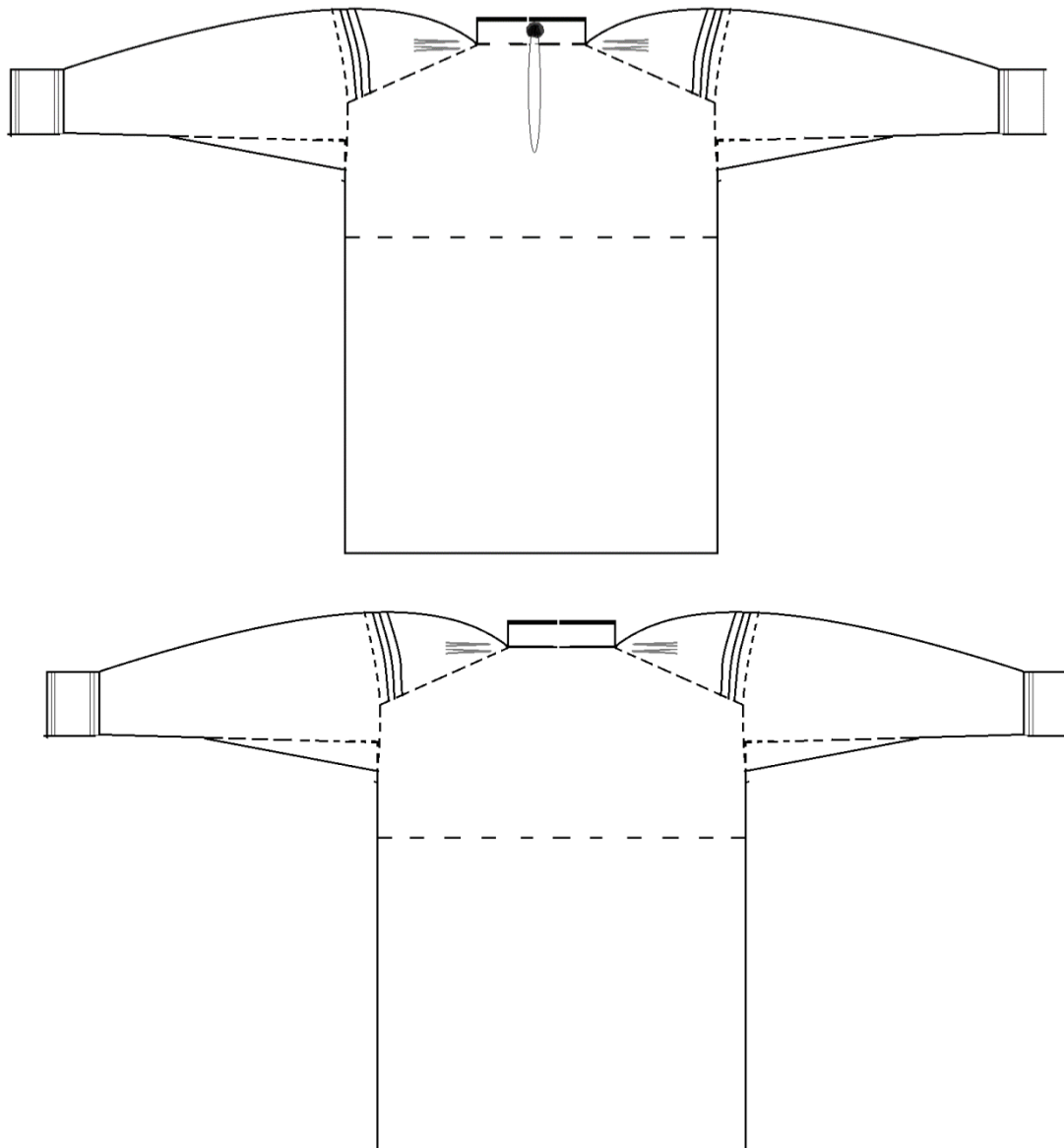

*Рис.7 Рубаха женская с.Архангельское Красночикойского района*

Сарафан косоклиный, темного фона. на «рогатке» (элемент лямок) украшен традиционным вышитым орнаментом «бараньи рога» шириной 2-3 см.

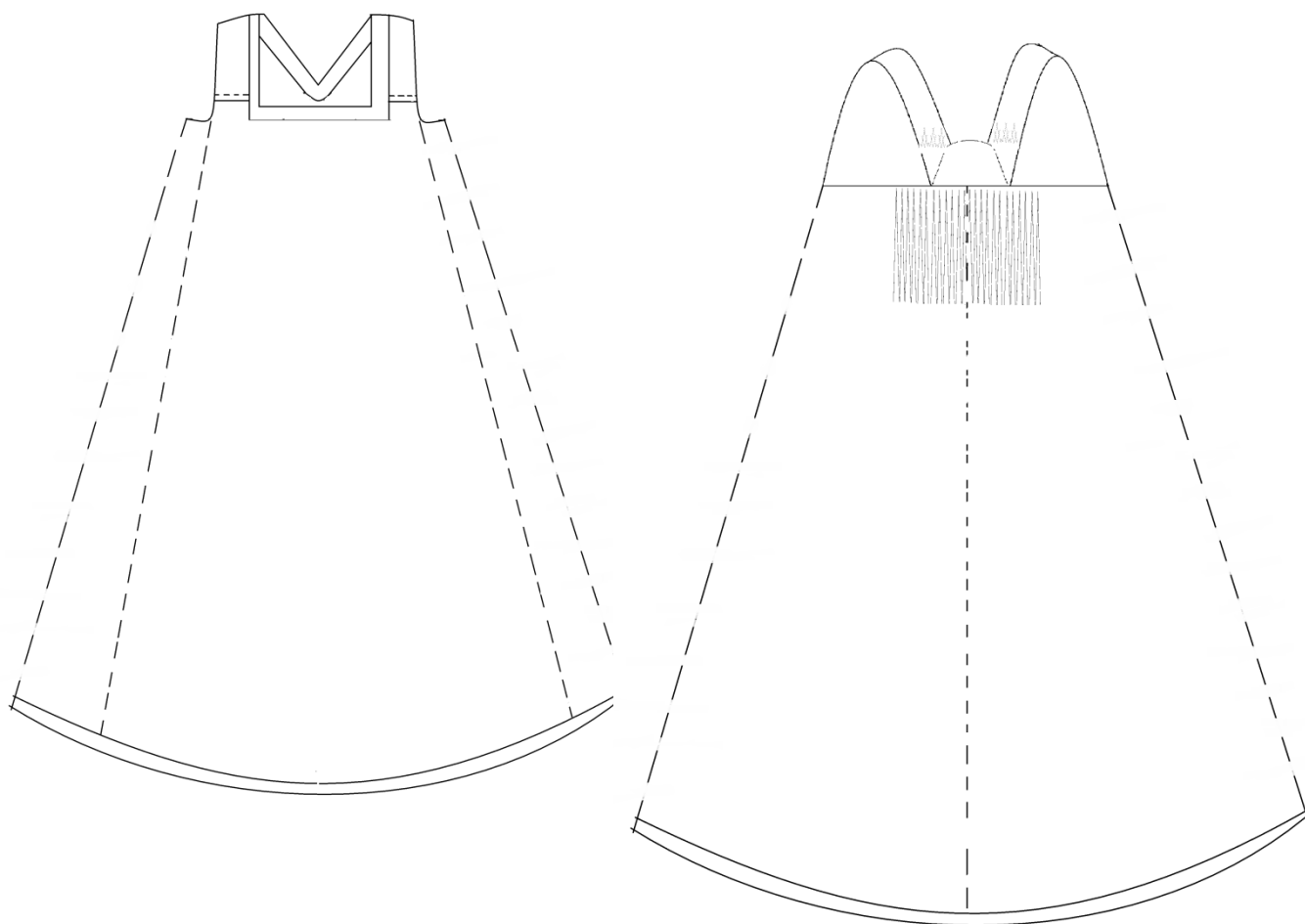

*Рис.8 Сарафан косоклиный с.Архангельское*

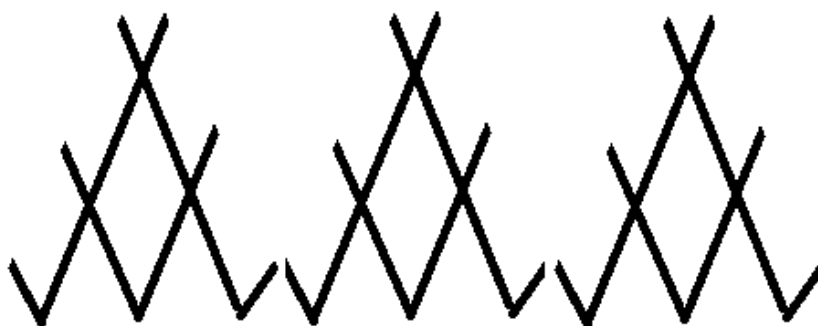

*Рис.9 Схема орнамента «бараньи рога»*

Кушак домотканый широкий, многоцветный, в 6-7 цветов: фон разбивался на продольные цветные полосы. Среди женского костюма распространены кушаки с красным фоном. Запан двухсоставной и включает в себя нагрудник и подол. К верхней кромке нагрудника подшита сложенная вдвое полоса хлопчатобумажной ткани, украшенная тканевыми уголками, традиционной вышивкой «сорочий глаз» (1-1,5 см.), Подол сшит из двух полос ткани, присборен по линии талии, к поясу пришиты узкие ленты для завязывания на талии. Запан закрепляется узлом на спине. По подолу украшен лентами (тканевыми, атласными, гипюром) и сборкой ткани «файборой».

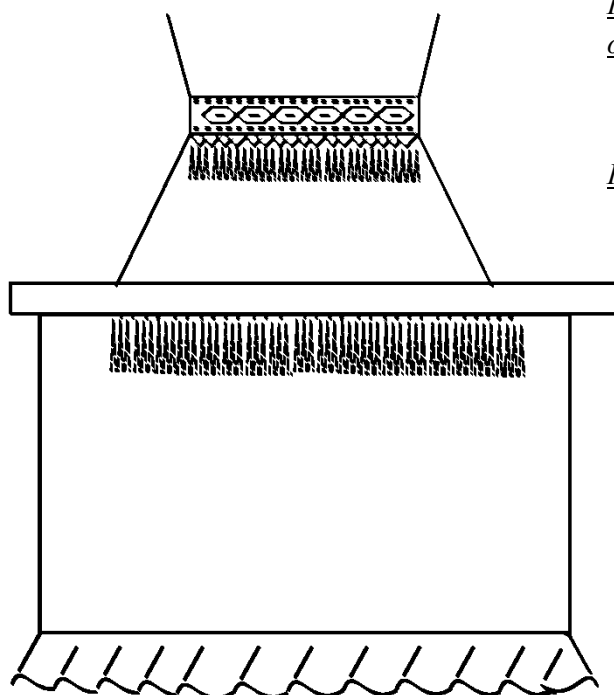

*Рис. 10 Запан. «Сорочий глаз» - традиционный орнамент по верхней линии*

*Рис. 11 Чирки. Фото Кузнецовой С.Г.*



В качестве обуви выступают чирки, которые закрепляются на ноге оборками – тканями на бердо шнурками. Для изготовления оборок используется пряжа желтого, бордового и чёрного цветов. Чирки одеваются поверх чулков, вязанных вкруговую крючком. Для чулков используют шерстяную белую пряжу.

## **Женская одежда с. Красный Чикой Красночикойского района**

Красный Чикой основан в 1670 г., в настоящее время это районный центр Красночикойского района. Изначально поселение называлась «Красный Яр» (красивый овраг (глины) или красивый ручей). Первыми жителями были буряты и монголы, промышлявшие охотой, скотоводством, вели кочевой образ жизни. С 1754 заселяются

первые ссыльные старообрядцы, занимающиеся земледелием, заготовкой кедровых орех, обжигом извести, выгонкой дегтя, охотой. В 1933 году решением Восточно-Сибирского крайисполкома село Красный Яр было переименовано в село Красный Чикой.

Из особенностей традиционной одежды стоит выделить рубаху, которая содержит полник, воротник – «стоечка». Выкройка рукава трапециевидная, длина рукава 7/8, по краю украшен сборной манжетой и кружевом. ткань для этого элемента выбирается однотонная. В праздничном варианте – более дорогостоящая, с набивкой.

Сарафан косоклиный. Запон составной, прямой, повязывается на спине. По подолу украшается кружевом или гипюровой тесьмой.

Кроме того, отличаются головные уборы девушек. Здесь пояски уже составные. Вышка выполняется на белой ткани, которая соединяется бархатным каркасом. По верхней линии пояска обрамляется атласной лентой или бумажными цветками. Среди женских головных уборов встречаются кички с пайетками вместо позумента, что свидетельствует о реконструкции элементов одежды с

применением современных средств. Поэтому стоит отметить, что их наличие не является традиционным.

Широко распространены тканые оборки. Среди оборок, выполненных в технике браного ткачества встречаются более простые, рисунок которых расположен под прямым углом по отношению к краям изделия



*Рис.12 Традиционная одежда замужней женщины с.Красный Чикой Красночикойского района. Фото из архива ГУК «УМЦКуНТ»*



и выполнен из хлопчатобумажных нитей жёлтого и сиреневого цветов. Чулки изготавливаются в технике «вязание», по верхней кайме оформляется цветной пряжей.



*Рис.13. Девичья налобная пояска.*  
*Фото из ГУК «УМЦКиНТ»*

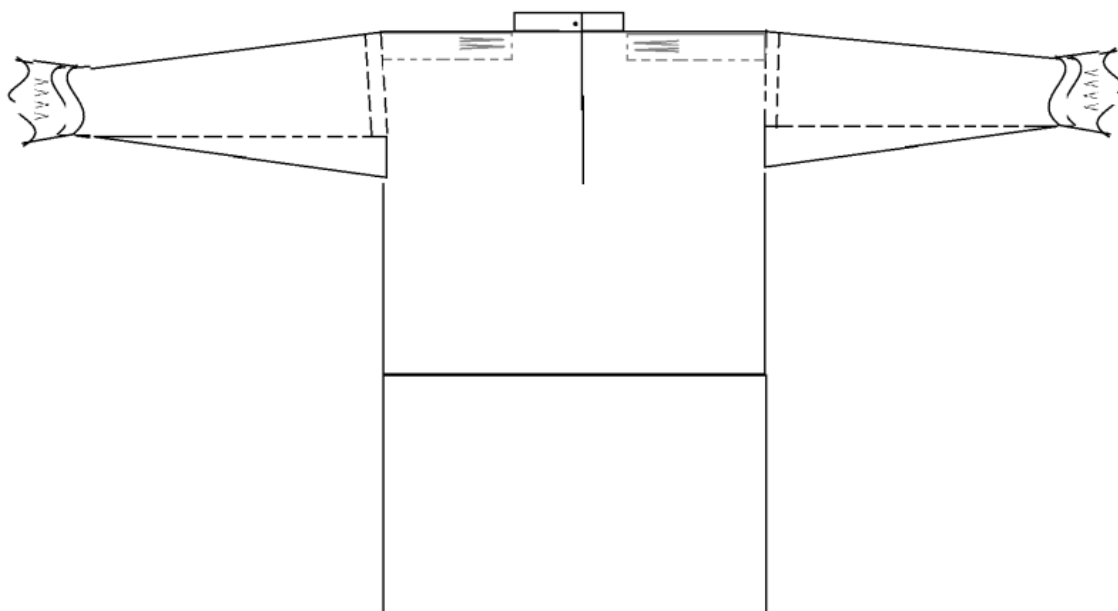

*Рис.14. Рубаха женская с Красный Чикой Крансочикойский район*

*Рис.15. Схема узора на оборках*



## Женская одежда с.Малоархангельское Красночикойского района (современный комплекс)

Основание села Малоархангельское (Новая деревня) относится к 1767 г., но заселение этих благодатных в природном отношении мест началось значительно раньше. С 1680-х гг. здесь проживали коренные сибиряки, заселившие часть долины Чикоя от реки Выезжа до реки Малхан. Села, основанные на их берегах, так и назывались - Выезжа и Малхан. В XVIII в. на этой территории были построены заимки крестьян с.Архангельское,



количество которых увеличивалось. Впоследствии Новая деревня очень разрослась и была объединена с селами Выезжа и Малхан. Но поскольку большая часть жителей была из села Архангельское, то с 1872 года она стала называться Малоархангельск или Малый Архангельск.

Традиционный комплекс одежды здесь не отличается от с.Архангельское. Однако, особого внимания заслуживает современная адаптация костюма семейной женщины: из сарафанного комплекса в городской, юбочный. Рубаха в этом комплексе заменена блузой с укороченным прямым рукавом. Вместо сарафана – юбка-полусолнце заводского изготовления с закладными складками, застёгивающаяся на пуговицу на талии. Запан преимущественно из платочной ткани с гипюрной или кружевной лентой по подолу. Чулки вязаные с цветной каймой.

*Рис.16 Женская одежда с.Малоархангельское Красночикойского района. Фото из архива ГУК «УМЦКиНТ»*

## Женская одежда с. Укыр Красночичкойского района

Село Укыр – старообрядческое, расположено на границе с Монголией, а также по соседству с казачьим поселением – Менза. В Укыре исследователями народной культуры была зафиксирована уникальная песенная традиция, которая, к сожалению, исчезает. Традиционная женская одежда здесь также является уникальной: эти комплексы объединяют в себе черты разных сёл как Красночичкойского района, так и черты разных региональных традиций в целом.

Определить единые, общие черты женского костюма с.Укыр очень сложно. Поэтому мы рассмотрим некоторые комплексы села.

Часть населения прибыли в Укыр из сёл Архангельское, Красный Чикой. Но, ввиду отдалённости от транспортных артерий региона, ткани для них отличались. Так, одной из особенностью здесь является наличие рубахи с принтом (в отличие от Чикоя и Кочёна). Полик обрабатывается красной тканью по шву, соединяющему с рукавом. Рукав с прямой манжетой на запястье, мелкими сборками и красной оторочкой по шву. Воротник – «стоечка», раскроенный по традиционной технике. Сарафан прямой, по подолу украшен тканевой лентой. по краем обработан тканью контрастного цвета. Мелкие закладные складки на спинке украшены тканевой лентой.

Запан составной, с мелкими сборками на грудке и тканевыми лентами по нижней части.

Нижняя часть запана цельная, прямая. Отличительной особенностью представляемого комплекса является плетённые оборки, выполненные из толстых шерстяных нитей черного и красного цветов.



*Рис.17 Женская одежда с.Укыр.  
Комплекс переселенцев с .Архангельское  
Фото из личного архива автора.*

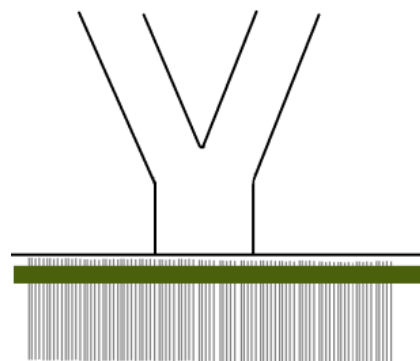
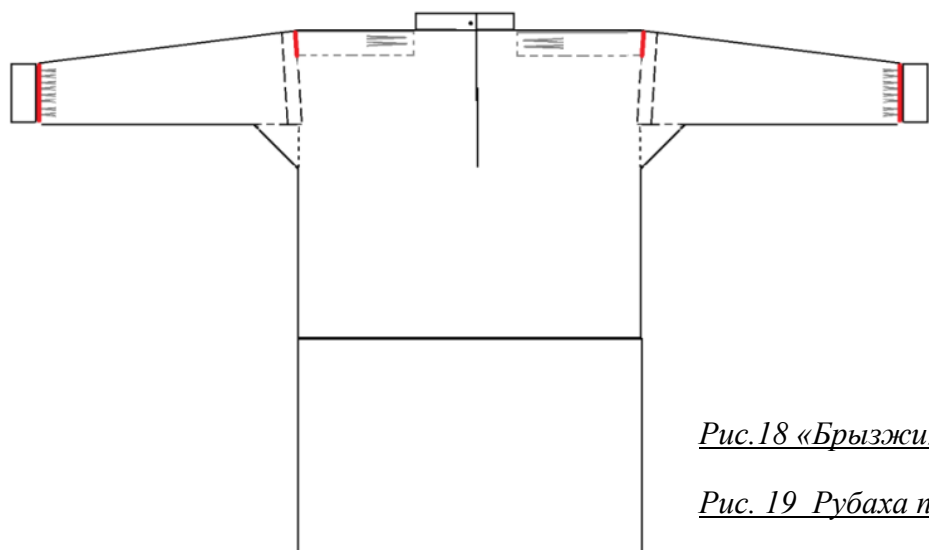

*Рис. 18 «Брызжи» - складки на спинке сарафана*

*Рис. 19 Рубаха поликовая женская*



Здесь же другой комплекс одежды. Рубаха поликовая, с прямой манжетой и мелкими сборками по запястью. Швы обработаны вставкой из красной ткани. В отличие от предыдущего костюма имеет отложной воротник.

Сарафан косоклиный, оформление спинки как в предыдущем варианте. В отличие от кушаков, распространённых на территории Красного Чикой и Архангельского, здесь были зафиксированы тканевые кушаки с принтом из полос. Запан прямой, с закладными складками по грудке и поясу (талии).

*Рис.20 Женская одежда с.Укыр Красночикойского района. Фото из архива ГУК «УМЦКиНТ»*

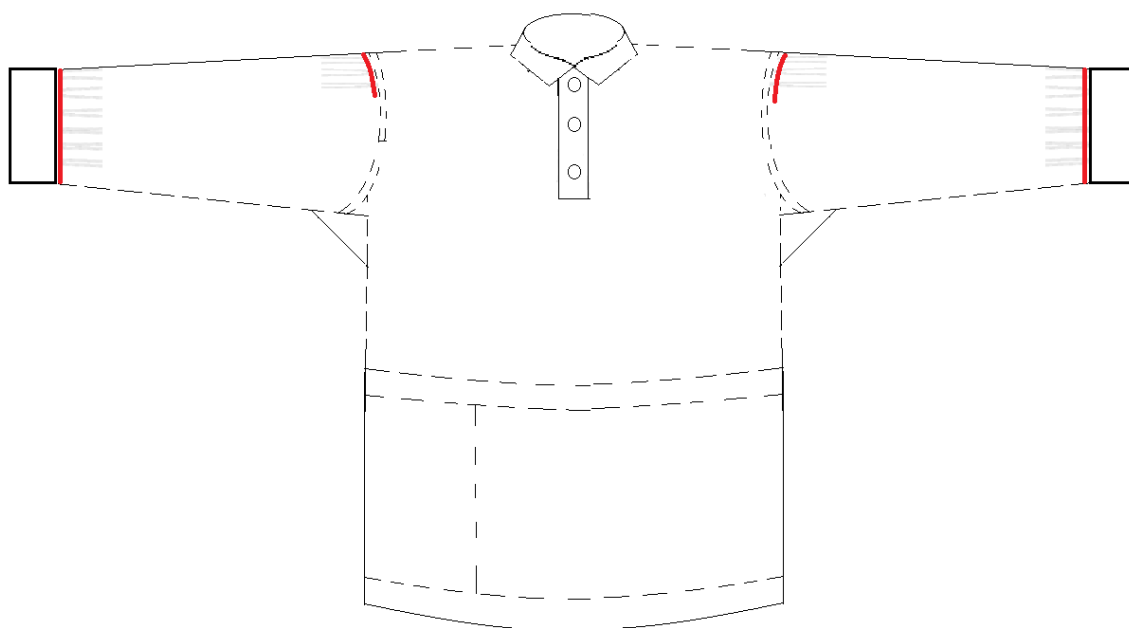

*Рис.21 Женская рубаша с.Укыр*

Третий комплекс близок к одежде с. Красный Чикой. Рубаша поликовая, прямая, изготовлена из яркой однотонной ткани. Соединяющие рукав и полики швы обработаны вышивкой контрастного цвета. Манжета присборена по запястью, обработана атласной лентой по линии сборки. Сарафан косоклинный, обтаченный тканью контрастного цвета по краям. Запан составной. Края грудки, пояса обточены контрастной тканью. Как на верхней части, так и на нижней части по верхним линиям элементы оформлены мелкой складкой. По подолу запан украшен тканевыми лентами и файборой. В данном комплексе стоит отметить, что ткани, обрамляющие края изделий, будучи контрастными, гармонируют не только между собой, но и с цветовой гаммой костюма в целом.



*Рис.22 Женская одежда с.Укыр. Фото из личного архива автора*

*Рис.23 Схема вышивки на поликах*

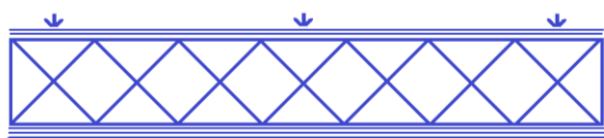

События 1920-х годов (нападение белобандитов Топхая и отряда барона Унгерна) оказали значительное влияние на материальную культуру села. В ходе боевых событий была уничтожена большая часть деревни: постройки, иконы, одежда. Таким образом, в этом комплексе появился уникальный головной убор – камлычка, предназначенный для замужних женщин. камлычка – это повязанная особенным образом шаль.



*Рис. 24 Камлычка (вид спереди и сзади). Фото из личного архива*

### **Женская одежда с. Дешулан Улётовского района**

На территории Улётовского района от Гореки вдоль Ингоды плавно поднимается длинная гора, которая потом заворачивает на северо-запад. По-эвенкийски «душун» значит длинная, «олан» — гора. Отсюда пошло название села, расположенного на левом берегу р.Ингода – Дешулан. В 1868 году из Красного Чикоя в Дешулан переселилась большая группа старообрядцев [4].

Согласно записям дневника А. Добромыслова, «до них здесь жили так называемые ясачные, это метисы (русско-буряты) – карымы, укочевавшие в Агу...»[1].

Женский комплекс одежды здесь состоит из тех же элементов. Однако, изменен их внешний вид. Так, женский головной убор отличается широким очельем и клювообразным каркасом. Девичья пояска невысокая по высоте и состоит из бархатной основы и расшитой бисером белой тканью. По размерам пояски девичьи и женские очень похожи.



Рис.26 Схема девичьей пояски с.Дешулан Улётовского района

Рис.25 Кичка с.Дешулан Улётовского района.  
Фото А.Н. Добромыслова

Рубаха поликовая (см. рис.7), преимущественно из тканей с принтом. Рукав прямой,  $\frac{3}{4}$ , выкроен из прямоугольного отреза ткани. Сарафан косоклинный, застегивающийся на пуговицы по груди. Запан на завязках. Примечательно, что такая часть запана, как пояс, изготавливается из контрастного отреза ткани. Имеет место быть «сорочий глаз» по горловине.

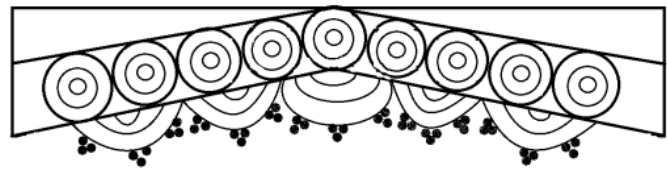

Рис.27 Девичий комплекс одежды с.Дешулан Улётовского района.  
Фото А.Н. Добромыслова

## Женская одежда с. Новосалия Улётовского района

Старообрядцы, выходцы из Красночикийского района, активно расселялись по другим территориям региона. Так началась история с.Новосалия, расположенного в западной части Улётовского района.

Среди девичьего наряда встречается рубаха со свободным кроем рукава длиной  $\frac{3}{4}$  и присборенной широкой оборкой, которую иногда по краю обшивали кружевной лентой. Среди женщин отмечается распространение поликовых рубах, с прямым рукавом без манжеты, по раскрою схожих с рубахой с.Архангельское. Сарафан с прямыми ляжками, с застежками на пуговицах по груди. Запан составной, из одного тканевого материала. Имеет место быть запан с файборой по верхней линии запана (см. костюм с.Урлук)

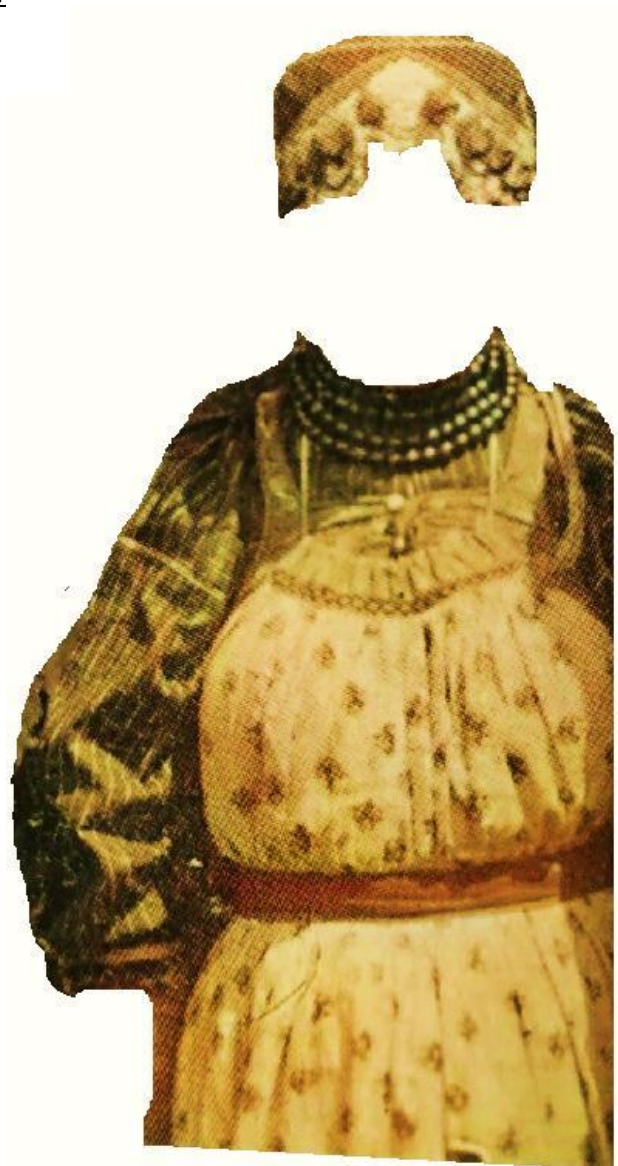
Женщины носили широкую кичку, девушки же покрывали голову платком. Обувь: чирки, ичиги. Чулки белые вязанные, с применением цветной нити.



*Рис.28 Семейские с.Новосалия Улётовского района. Фото А.Н. Добромыслова*



*Рис.29. Девушки в традиционной одежде на праздник Троицы с.Новосалия Улётовского района 1931 г.. Фото А.Н. Добромыслова*



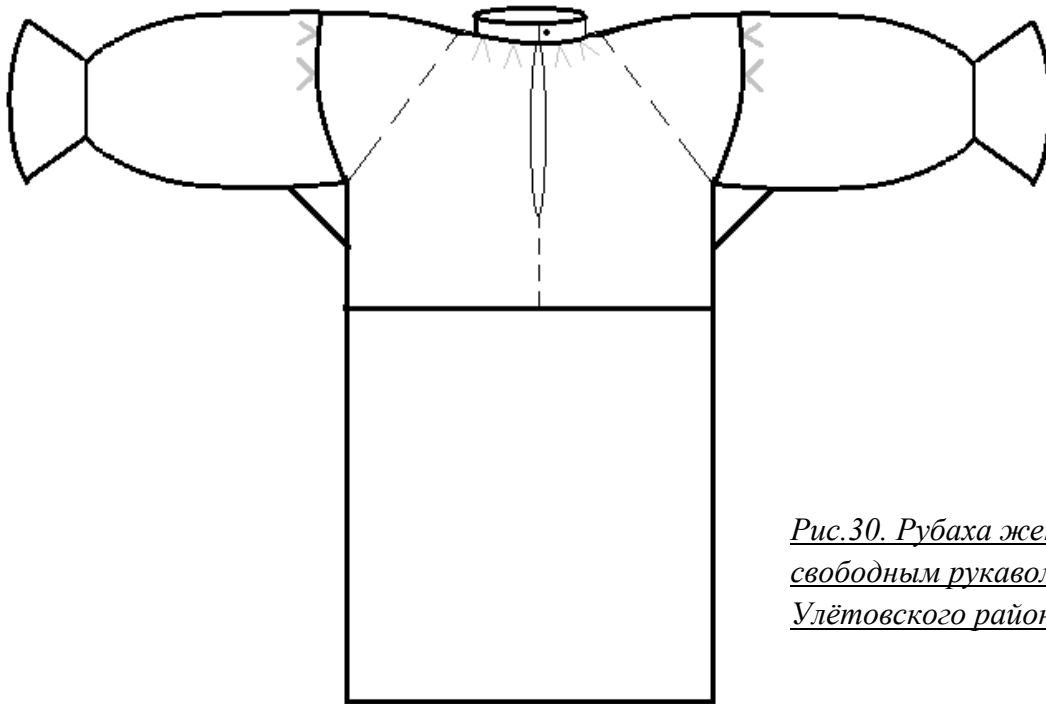

*Рис.30. Рубаха женская со свободным рукавом с.Новосалия Улётовского района*

### **Женская одежда с.Былыра Кыринского района**

Село Былыра Кыринского района возникло в 1727 г. как пограничный караул. Согласно краеведческим данным, в конце XIX – нач. XX вв. началось заселение семейскими сел Кыринского района. В поисках новых земель, из Красного Чикоя, подковав домашний скот, неся на себе скарб, через гольцы шли семейские и расселялись в селах Горохон, Майхон, Выселки, Кулинда, Хаверга, Билютуй, Былыра.

До появления русских в этих местах селились эвенки, буряты, монголы, которые и давали названия селам, падам, рекам. Топоним «Былыра» переводится с бурятского как «легко, без труда», но хамнигане, коренные жители района, переводят это слово как «удача, удачная».

Во время гражданской войны села Кулинда и Былыра несколько раз сжигали и они вновь восстанавливали свои дома. В 1940-х годах, в результате политики укрупнения сел, три небольших деревеньки образовали одно село Былыра, в которое жители переезжали вместе со срубами домов, скотом и всем имеющимся имуществом. Позже, в результате миграции бурятского населения, в Былыре остались только русские, в большинстве своём – выходцы из сёл Красночикоийского района. После 1940-х годов образовалось сельское поселение «Билютуйское», включающее в себя сёла Билютуй и Былыра.

Исходя из краеведческого материала, основную часть населения (при заселении с.Былыра) составляли жители с.Укыр Красночичкойского района, в котором бытовала одновременно несколько комплексов женской одежды. Один из них – «архангельский», имеющий отклик в женском венчальном наряде с Былыра.

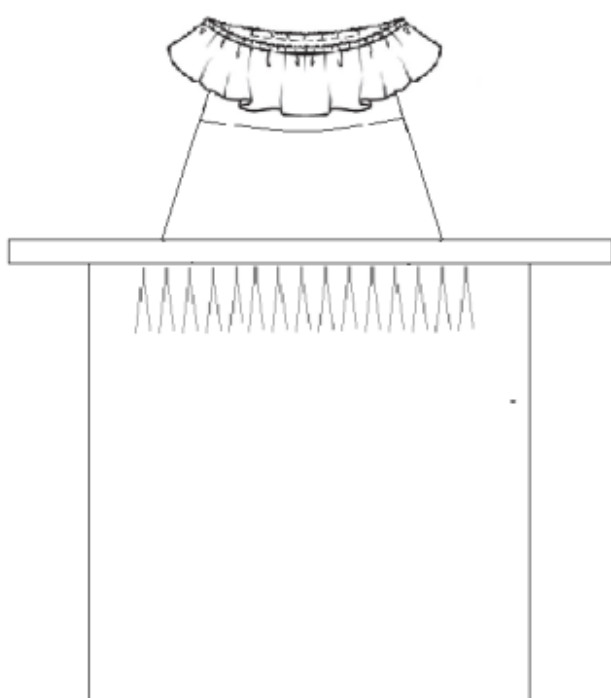

*Рис.31. Запан с.Былыра Кыринский район*



*Рис.32. Женский венчальный наряд с.Былыра Кыринский район. Фото из личного архива автора.*

Рубаха поликовая с прямым рукавом и манжетой, по швам на плечевой линии и по запястью украшена тканевой лентой контрастного цвета. Сарафан прямой с крупным цветочным рисунком. Запан однотонный с атласными лентами по подолу. Верхняя часть запана украшена воротничком-воланом, поясной элемент – кружевной лентой. Обувь – ичиги. Головным убором здесь выступает кичка «сапожком» («копытцем»), характерная для старообрядцев Республики Бурятия из хлопчатобумажной ткани.

## МУЖСКАЯ ОДЕЖДА

Одежда семейских в своей основе и составлявших её элементах, в конструкции, крое, способах украшения имела русскую традицию. Мужская одежда семейских была менее сложная и состояла из рубахи, часто косоворотки, холщёвых штанов с широким шагом, пояса. Комплект мужской одежды у семейских смешанного типа: рубаха – типично великорусская, штаны – украинско-белорусские.

Рубаху носили навывпуск, подпоясывая вокруг талии в два оборота широким или узким узорным поясом, реже – тесьмой. В плохую погоду на рубаху надевалась «поддѣвка» - короткий пиджак, не достигающий до колен.

В качестве нижнего белья использовались «подштанники», «кальсоны» - нижние штаны. Шили их из далембы, домотканины или плотного сатина тёмных тонов [3, с. 66]

Также поверх рубахи носили домотканые зипуны, куртки (как вид демисезонной одежды). Зимой носили тулупы, полушубки из выделанной овчины, куртики (куртки) из шерстяной домотканой ткани, халаты. Покрой верхней одежды характерен как для великорусского типа одежды. У местного бурятского населения были заимствованы дохи, которые семейские мужчины одевали, выезжая в лес, малахай (меховая шапка), унты, пимы.

Отмечается, что старинная мужская одежда в условиях Забайкалья претерпела значительные изменения: вышли из употребления русские халаты, длинные рубахи и т.д. Одежда молодых мужчин в XX столетии не отличалась от городской [5].

Отход мужчин от традиционной старообрядческой одежды обусловлен тем, что они чаще отлучались от дома, отправляясь на заработки, на прииски, на службу в армии, где сталкивались с видами и покроем иного костюма, близкого к общерусскому городскому виду. Возвращаясь домой, они привозили новые типы комплексов одежды. [3, с. 64]

Среди обуви были распространены сапоги, которые носили «в гармошку», катанки, чирки, стомы (красные чирки с короткими голяшками и мехом внутри). Голенища, верх которого обрабатывали настоем из сосновых шишек, ввиду чего он приобретал жёлтый окрас, обматывали волосяными оборками из конского волоса. Нередко ходили и в унтах. Самым популярным видом обуви были ичиги, изготовленные из кожи, оборки которых были идентичны с оборками на женских чирках или иногда заменялись ремешками из сыромятной кожи.

На голове мужчины носили валяные из овечьей шерсти колпаки, шляпы, в зимнее время – шапки из шкуры собаки, меха волка или зайца, папахи из мерлушек. Зажиточные

крестьяне в тёплое время года могли носить франт с высоким околышком и блестящим чёрным козырьком, в зимнее – шапку из лисьего меха.

### **Мужская одежда с. Урлук Красночичкойский район**

Рубаха сибирского типа на кокетке. Кокетка, спинка и рукава собраны в соединительных швах в мелкие двусторонние складки. Планка, оформляющая грудной разрез, и воротник-стойка застегиваются на пуговицы через прорезные петли. Отмечается распространение шерстяных валеных шляп и картузов. Картузы, или как ещё называли – фуражки, были приобретены в мужском гардеробе семейских от соседей-казаков.

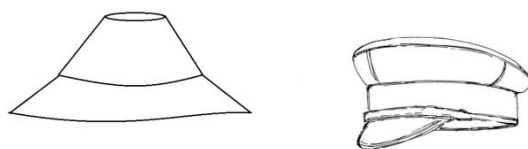

*Рис.33. Головные уборы (шляпа, картуз), рубаха мужская с.Урлук Красночичкойского района*

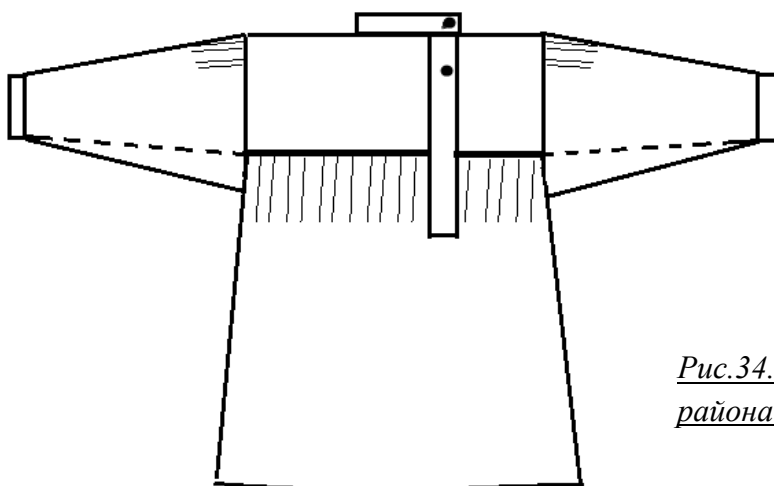

*Рис.34. Семья с.Урлук Красночичкойского района 1920-е гг. Фото Г. Осокина*



## Мужская одежда с. Архангельское Красночикойского района

Свадебная рубаша с Архангельское изготовлена из покупного розового ситца, туникообразного кроя. Кокетка не дублируется контрастным цветом. Рукав кошенный, нижний край рукава оформлен манжетой без разреза. Планка, оформляющая грудной разрез, и воротник-стойка застёгиваются на пуговицы. По вороту, планке, манжетам рубаша украшена вышивкой крестиком цветными шерстяными нитками черного и жёлтого цветов.

Рис.35. Свадебная рубаша с.Архангельское Красночикойского района. Фото из личного архива автора

Рис. 36 Мужской пояс с.Архангельское в технике браного ткачества на бердо. Фото из личного архива автора.



Рис.37 Схема вышивки на воротнике и планке

Рис.38 Схема вышивки на манжете

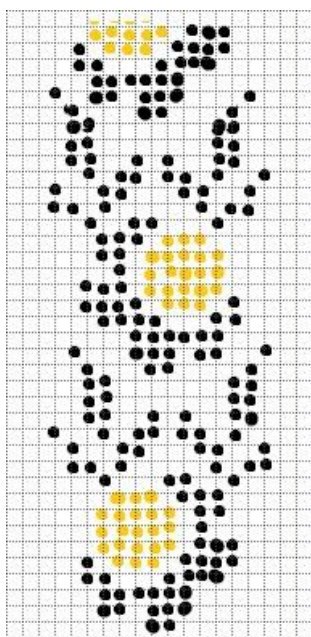
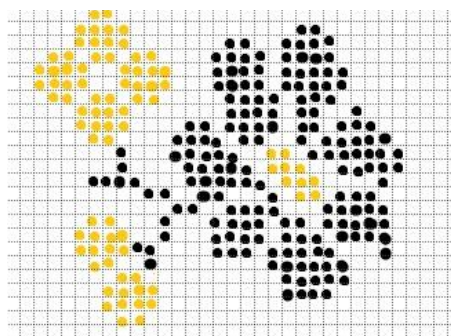

## Мужская одежда с. Красный Чикой Красночикойский район

Мужская старообрядческая одежда: рубаха косоворотка, пояс, штаны, сапоги ичиги. Распространение имели как прямые, так и раскошенные рубахи.

Раскошенная туникообразная рубаха предполагает в себе наличие между спинкой и передом треугольные клинья, пришитые к боковому шву скошенной стороной. Данный тип кроя не имеет плечевых швов, рукава сшиты из прямоугольных полотнищ. Под рукава вшиты ромбовидные ластовицы. Рубаха косоворотка. Застегивается на пуговицу.

Штаны с широким шагом с застёжкой на поясе. По линии талии – заложены складки. На правом боку имеется карман.

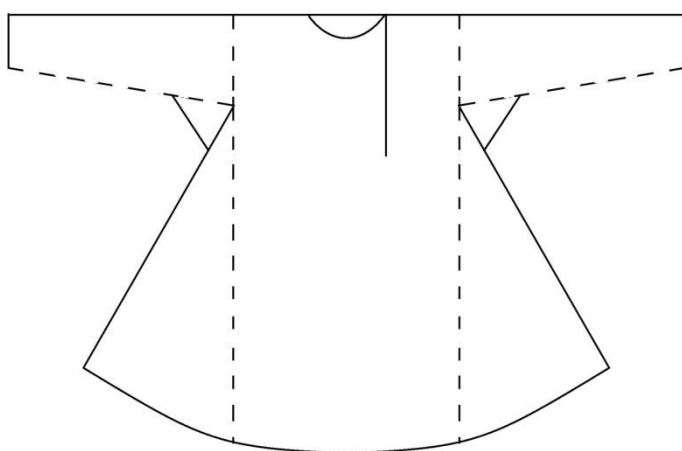

*Рис.39.Рубаха мужская туникообразная с.Красный Чикой Красночикойский район*

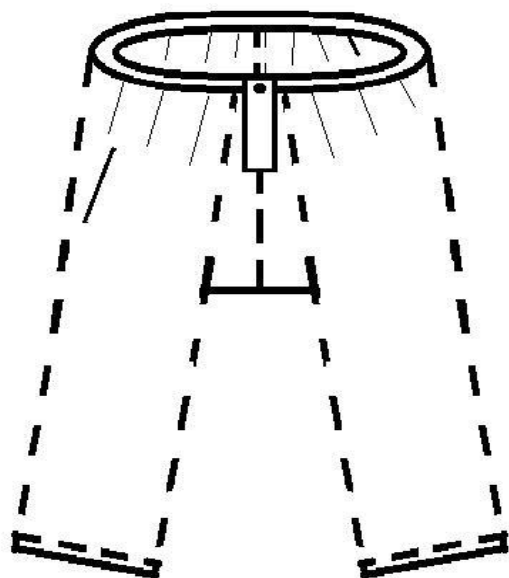

*Рис.40 Штаны с.Красный Чикой Красночикойский район*

*Рис.41.Мужская старообрядческая одежда. Фото Кузнецовой С.Г.*



Свадебная мужская рубаша – прямого кроя, изготовлена из центрального, сложенного пополам, полотнища с вырезанным на сгибе округлым отверстием для головы. Рукава выполнены из слегка скошенных полотнищ, присборенных на манжете. Рубаша имеет грудной разрез, закрытый планкой, и высокий воротник-стойку, застёгивающиеся на несколько пуговиц с прорезными петлями. Верхняя часть центрального полотнища рубашки с изнаночной стороны продублирована светлой тканью. Нарядность рубашке придаёт вышивка яркими хлопчатобумажными нитями, выполненная крестом. Она украшает воротник, нагрудную планку, манжеты и подол рубашки.

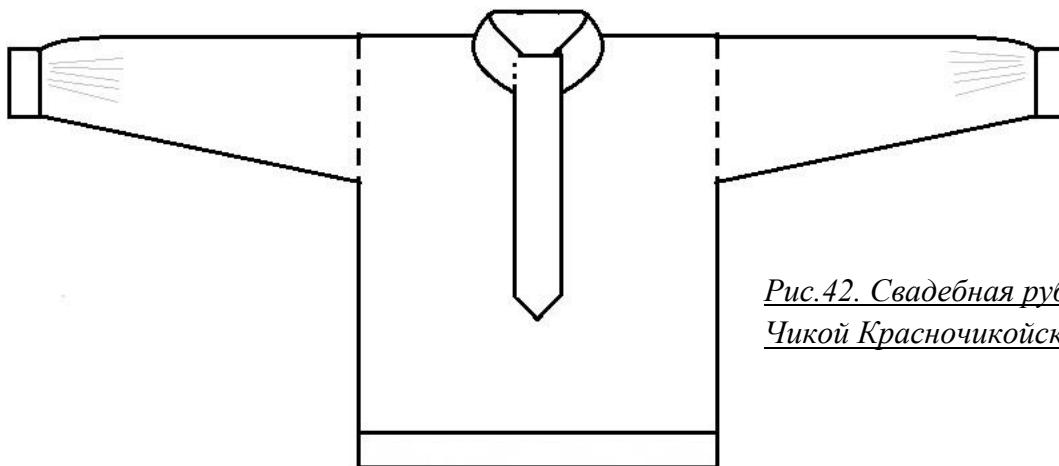

*Рис.42. Свадебная рубаша с.Красный Чикой Красночикойского района*

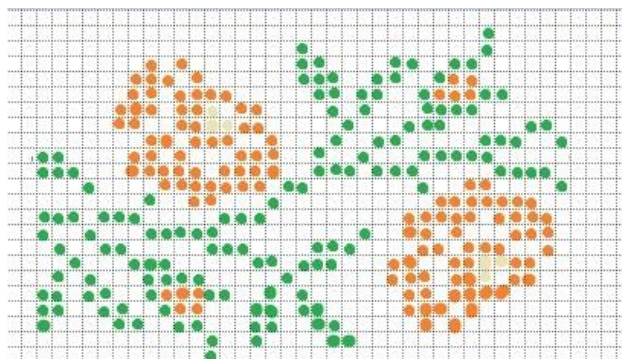

*Рис. 43.Схема вышивки на свадебной рубаше с.Красный Чикой Красночикойского района*

## Мужская одежда с. Дешулан Улётовского района

Рубаха прямого кроя на кокетке, с отложным воротником. Рукав прямой, с ластовицей, нижний край рукава оформлен угловой подвёрнутой манжетой. Планка, оформляющая грудной разрез, застёгивается на 4 пуговицы. Кокетка, воротник, планка и манжеты продублированы тканью белого цвета. Рубаха подвязывается узким пояском ниже талии.

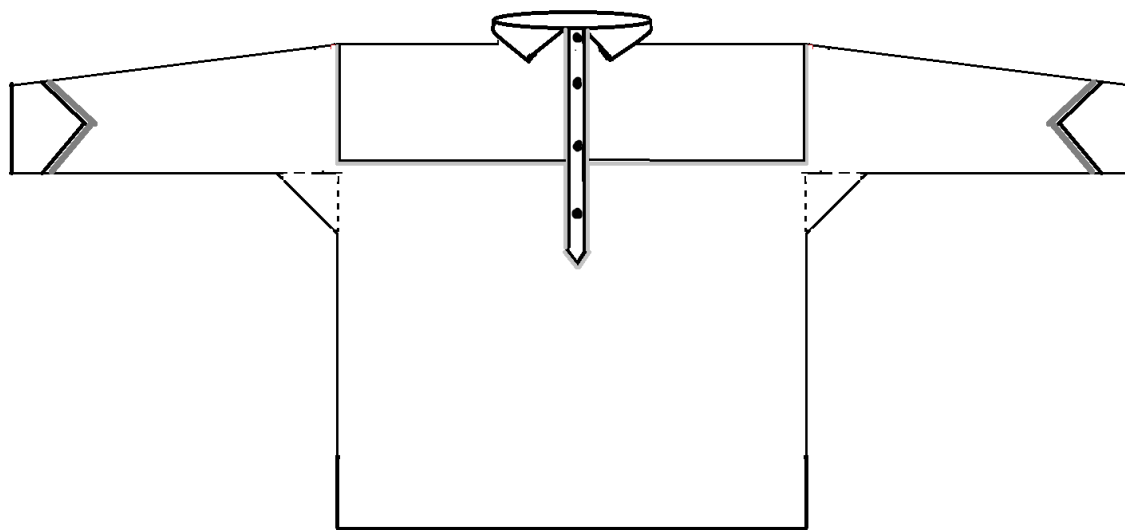

*Рис. 45. Семья Коноваловых с. Дешулан Улётовского района 1931. Фото А.Н. Добромыслова*



## ЗАКЛЮЧЕНИЕ

Изучая историю, быт, традиционную культуру семейских исследователи отмечают у них хорошую сохранность памятников народной культуры и древнерусской письменности. По данным социологического опроса, предпринятого нами на территории Красночичкойского района Забайкальского края в 2020 г., о бережном их хранении элементов традиционной одежды и предметов быта, их передаче последующим поколениям по наследству заявили 60,7% и 24,6% респондентов соответственно. Кроме того, среди населения отмечается добровольное пожертвование материального наследия в фонды учреждений культуры и в фольклорные ансамбли (9,8%). 39,3 % опрошенных подтвердили наличие традиционной одежды в личном гардеробе, отметив, что носят её по праздникам (23%), либо не носят совсем (16,4%).

Стоит отметить, что в настоящее время среди любителей-энтузиастов, педагогов систем дополнительного и среднего специального образования, руководителей творческих коллективов наблюдается тенденция к восстановлению технологий рукоделия, ткачества, реконструкции нарядов. Традиционная одежда семейских – это символ народной художественной культуры, яркая и колоритная особенность данной этнографической группы народов России. Каждое село и поныне славится своими мастерицами: Родионова Надежда Николаевна (с. Архангельское Красночичкойского района), Некрасова Ольга Григорьевна, Некрасова Валентина Владимировна, Беломестнова Вера Григорьевна (с. Красный Чикой Красночичкойский район), Васильева Наталья Егоровна (с. Новосалия Улётовского района), Рюмкина Наталья Викторовна (с. Засопка Читинский район), Зверева Арина Николаевна (г. Чита) и многие другие.

С недавнего времени в сети Интернет работает движение «Хожу в русском», призывающее носить в определенные дни в бытовых, естественных условиях современной жизни традиционные наряды, что, по нашему мнению, является положительным явлением, осуществляющим ряд функций: эстетическую, просветительскую, популяризирующую и т.д. Просветительское движение с целью освещения локальных особенностей осуществляется такими видеопроектами как «Традиционный русский костюм» (из коллекции С. Глебушкина, Россия), «Спадок» (Украина), «Одежда» (Чита, Россия)

Осознание и сохранение уникальности локального комплекса традиционной одежды является важным фактором патриотического, этнокультурного воспитания личности, познания не только истории и культуры родного села, но и региона, страны в целом.

## СПИСОК ИСПОЛЬЗОВАННОЙ ЛИТЕРАТУРЫ

1. Был у крестьянина N: Читинское обозрение [Электронный ресурс] Режим доступа: <https://obozrenie-chita.ru/article/dnevnik-aleksandra-dobromyslova>
2. Зенкова Т.М. Народная традиционная культура семейских Восточного Забайкалья: история и современность: учебное пособие. – Чита: Экспресс-издательство, 2010.
3. Иванов В.Ф. Народный костюм семейских Забайкалья: - научно-популярное издание / В.Ф. Иванов ; науч.ред. д-р ист. наук С.В. Васильева. – Улан-Удэ : Изд.дом «Экос», 2015. – 116 с.
4. История района – краеведческий портал Улётовского района [Электронный ресурс] Режим доступа: <https://www.kraeved.ulety-bib.ru/история-района/>
5. Кузнецова С.Г. Костюм «семейских» Восточного Забайкалья как семиотическая система / С.Г. Кузнецова // Современные тенденции развития социально-культурной сферы в межнациональном пространстве: материалы Международной научно-практической конференции, Горно-Алтайск, Барнаул, 26-30 янв. 2012 г. – Барнаул, 2012. – с. 225-230.
6. Кузнецова С.Г. Традиции в прикладном искусстве старообрядцев Забайкалья: учеб.-метод.пособие / С.Г. Кузнецова;Забайкал. гос. ун-т. – Чита, 2013.
7. Кузнецова С.Г. Традиционный семейский костюм как художественный объект // Сохранение народной традиционной культуры: материалы межрегиональной научно-практической конференции / ГУК «Учебно-методический центр культуры и народного творчества Забайкальского края»; Забайкал.гос.-гум.пед.ун-т. – Чита, 2012. – с.147-155.
8. Маслова Г.С. Русский народный костюм Восточной Сибири: Этнографический сб. - М.: Наука, 1962.
9. Петров В.Л., Петрова Е.В. История и культура семейских Забайкалья. Концепция и программы школьной образовательной области национально-регионального компонента Республики Бурятия.- Улан-Удэ, 2003.
10. Сажин В.И. Земля и люди : [очерки, публицистика, краеведение] /Владимир Сажин. - Чита : Поиск, 2006
11. Семейские: кто они? Быт и культура русского населения Забайкалья / Сост. Дорожкова М.И. – Улёты, 2007.
12. Строна ты моя, сторонushка: Песни семейских восточного Забайкалья / сост. Т.М. Зенкова, И.О. Кирюшкина. Под ред. В.С.Левашова – Чита: ЧП Сапронов Т.К., 2001.

**Традиционная одежда семейских Восточного Забайкалья**

*Составитель А. Н. Зверева*

*Ответственный за выпуск Е.Г. Ерохина*

Издание сверстано и отпечатано в  
ГУК «Учебно-методический центр культуры и народного творчества  
Забайкальского края»

Г. Чита, ул. Чкалова, 120, 672000

ozntd-chita@yandex.ru